

**atop**

# A - A 1 4 組裝手冊

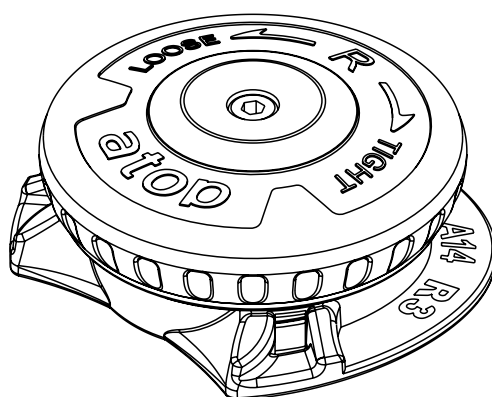

[www.atop-team.com](http://www.atop-team.com)

### 1. 將線穿入底座上下兩孔

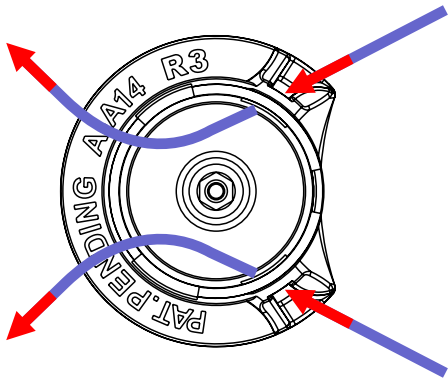

### 2. 將線依洞1>洞2>洞3的順序穿入線盤

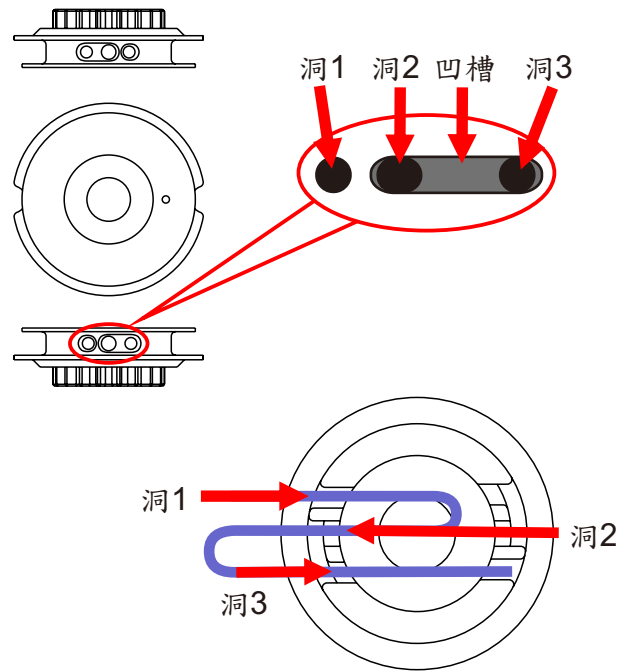

### 3. 將線拉緊固定

- ◎1. 先用手指壓住線段的尾端再拉緊洞2和洞3之間的線〈圖A〉。
- 2. 將線端置於洞2的線的上方後向下穿過線圈〈圖B〉，將洞1的線稍微往外拉使線圈縮小，並且在線段尾端保留距離洞1的線約5mm的線段，再將剩餘的線段剪掉〈圖C〉。
- 3. 將洞1的線往外拉緊使線段都在圓孔外〈圖D〉，請檢查線是否在正確位置〈圖E〉。
- 4. 另一端的線請依照以上步驟固定在線盤的另一邊〈圖F〉。

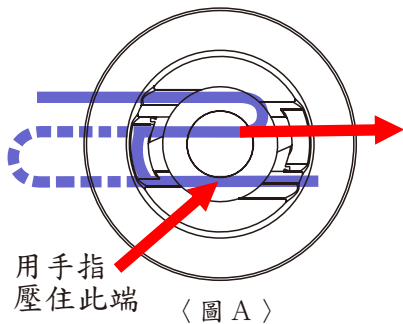

〈圖A〉

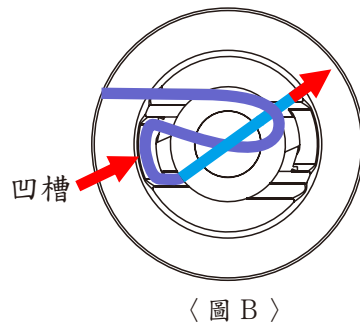

〈圖B〉

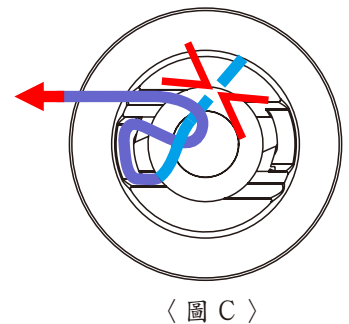

〈圖C〉

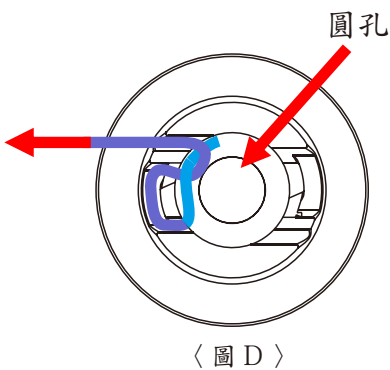

〈圖D〉

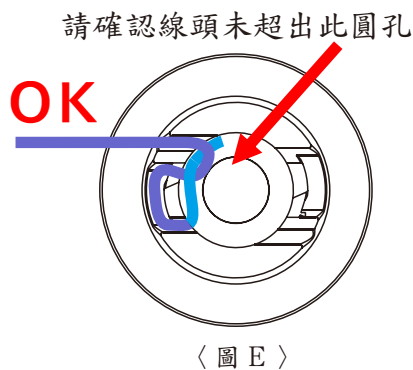

〈圖E〉

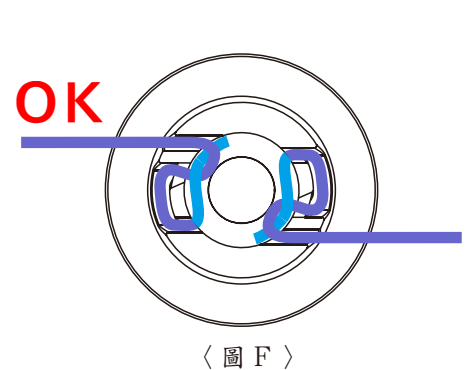

〈圖F〉

#### 4. 將線盤置入底座

- ◎1. 將線段往外拉，並將線盤置入底座。

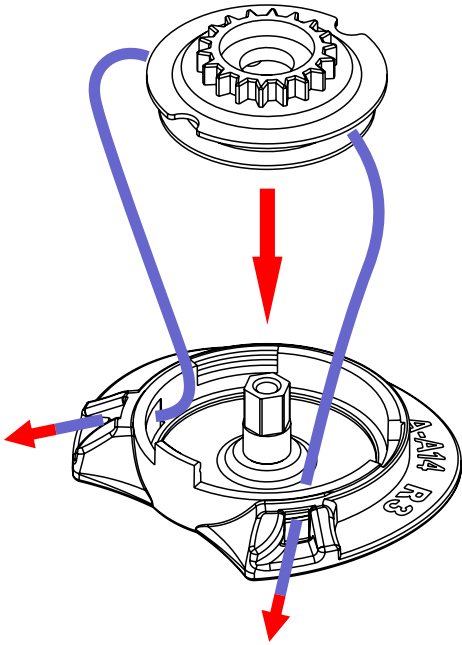

#### 5. 插入彈片

- ◎1. 將彈片上的缺口對準底座上的凸緣插入。

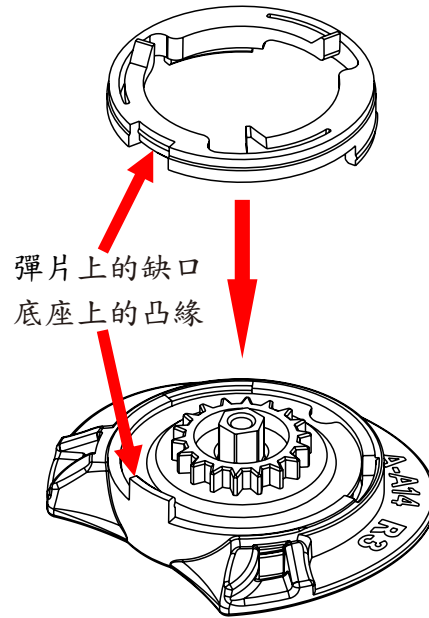

#### 6. 插入轉盤

- ◎1. 檢查轉盤上的R/L符號，左右腳不能裝錯。
- 2. 將轉盤底部六角孔插入底座上六角柱。

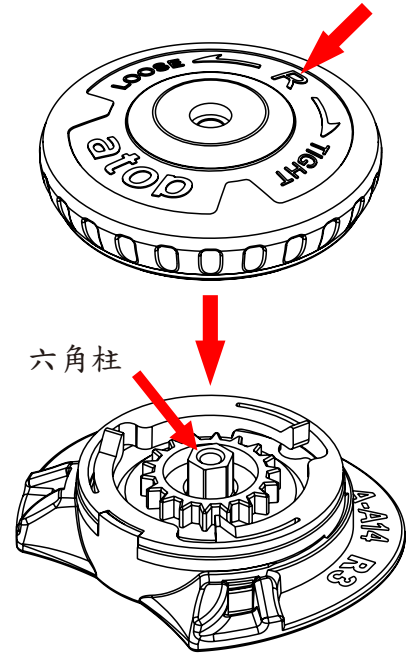

#### 7. 固定轉盤

- ◎1. 用扭力起子設定2.5kg 鎖緊螺絲，請確保螺絲是垂直鎖入。

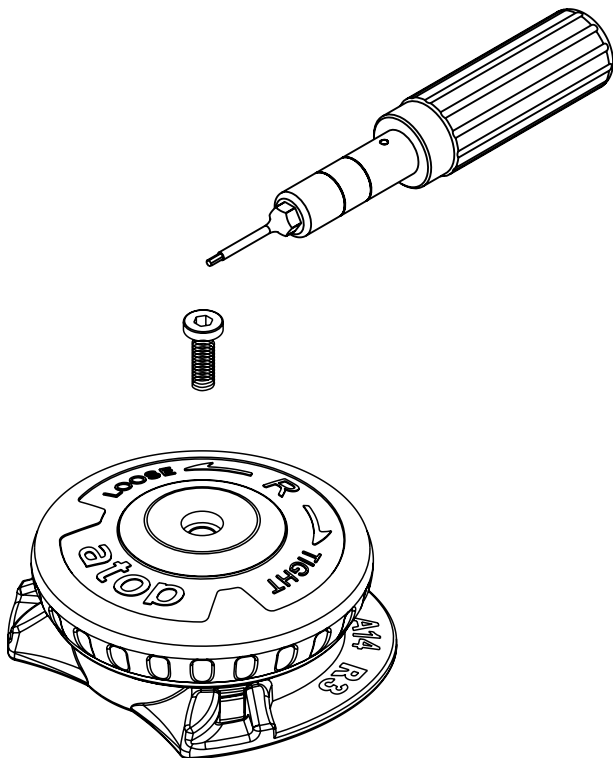

#### 8. 轉盤收放線測試

- ◎1. 轉盤順時針旋轉一圈收緊線。
- 2. 轉盤逆時針旋轉一圈放鬆線。
- 3. 將底座兩側的線往外拉。
- 4. 重複以上步驟三次，收放線皆正常時即組裝完成。

